

LAUFEN

bathrooms



living city

| | |
|----|---|
| 04 | Im Zeichen von Freiheit und Individualität <i>For liberty and individuality</i> <i>Sous le signe de la liberté et de l'individualisme</i> <i>Nel segno di libertà e individualità</i> |
| 06 | Einheit und Vielfalt <i>Unity and variety</i> <i>Unité et multiplicité</i> <i>Unità e molteplicità</i> |
| 08 | Kleiner Luxus <i>A small luxury</i> <i>Petit luxe</i> <i>Un piccolo lusso</i> |
| 10 | Vielfältiges Dekor als Sonder-Edition <i>Multiple decors as special version</i> <i>Un décor des plus variés en édition spéciale</i> <i>Decoro vario come edizione speciale</i> |
| 16 | 4 Ateliers und 16 Alternativen <i>4 studios and 16 alternatives</i> <i>4 ateliers et 16 alternatives</i> <i>4 atelier e 16 alternative</i> |
| 18 | Dekor 01 – 04 <i>Decor 01 – 04</i> <i>Décor 01 – 04</i> <i>Decoro 01 – 04</i> |
| 20 | Dekor 05 – 08 <i>Decor 05 – 08</i> <i>Décor 05 – 08</i> <i>Decoro 05 – 08</i> |
| 22 | Dekor 09 – 11a <i>Decor 09 – 11a</i> <i>Décor 09 – 11a</i> <i>Decoro 09 – 11a</i> |
| 24 | Dekor 12, Dekor 13 – 15 vollflächige Gestaltungen <i>Decor 12, Decor 13 – 15 solid colour</i> <i>Décor 12, décor 13 – 15 finitions pleine surface</i> <i>Decoro 12, Decoro 13 – 15 decoro in tinta unita</i> |
| 26 | Dekor 00 – individuelle Gestaltung ab 10 Stück <i>Decor 00 – customized design starting from 10 pieces</i> <i>Décor 00 – création personnalisée à partir de 10 pièces</i> <i>Decoro 00 – decoro personalizzato a partire da 10 pezzi</i> |
| 28 | Gut kombiniert – living city und open by Laufen <i>Well combined – living city and open by Laufen</i> <i>Une combinaison raffinée – living city et open by Laufen</i> <i>Una combinazione azzeccata – living city e open by Laufen</i> |
| 30 | Gute Form und viel Funktion <i>Good form and lots of functions</i> <i>Forme élégante et nombreuses fonctions</i> <i>Belle forme e tanta funzionalità</i> |
| 32 | Reduktion in Perfektion – Elektronische Armatursteuerung <i>Reduction to perfection – Electronic faucet control</i> <i>Petit mais parfait – Contrôle électronique de la robinetterie</i> <i>Riduzione per amore della perfezione – Comando elettronico del rubinetto</i> |
| 34 | Technische Zeichnungen <i>Technical drawings</i> <i>Schémas techniques</i> <i>Disegni tecnici</i> |





Im Zeichen von Freiheit und Individualität

FOR LIBERTY AND INDIVIDUALITY | SOUS LE SIGNE DE LA LIBERTÉ ET DE
L'INDIVIDUALISME | NEL SEGNO DI LIBERTÀ E INDIVIDUALITÀ

Wenn wir uns verlieben, haben wir ein besonderes Auge für die individuellen Eigenschaften und kleinen Unterschiede. Sie machen uns liebenswert – und oft inkompatibel. In einem Haushalt treffen gleich mehrere Individualisten und Familienmitglieder auf begrenztem Raum aufeinander. Da man weiss, dass das Zusammenleben harmonischer abläuft, wenn jeder Raum hat, seine Vorlieben auszuleben, hat Laufen sich einen kleinen Beitrag zum individuellen Glück ausgedacht: living city by Laufen. Neben verschiedensten Konstellationen von Waschtisch und Ablage kann man auch mit der grafischen Gestaltung der Ablagen-Oberfläche seinen persönlichen Bereich kennzeichnen.

Lilli Hollein aus Österreich arbeitet als freie Journalistin in den Fachbereichen Design und Architektur. Sie schreibt für zahlreiche internationale Medien.

Beauty is in the eye of the beholder. If we fall in love, we have a special eye for the individual characteristics and small differences of the object of our love. It is they that endear the object to us – or not. In a household, several individualists and family members come together in a limited area. Since we know that living together is more harmonious if each room expresses the individual's preferences, Laufen has come up with a small contribution to individual happiness and it is called living city by Laufen. Beside a vast range of handbasins and convenience shelves, each individual can add that personal touch by selecting his or her own personal decoration for the shelf.

Lilli Hollein from Austria works as a freelance design and architecture journalist. She writes for numerous international media.

Lorsque nous tombons amoureux, nous voyons d'un autre œil les particularités individuelles et les petites différences. Elles nous rendent dignes d'être aimé – et souvent incompatibles. Au sein d'un ménage, se croisent et se rencontrent, dans un espace délimité, diverses personnalités et plusieurs membres de la famille. Et, parce que l'on sait que la vie en commun ne se déroule plus harmonieusement que si chacun dispose de l'espace nécessaire pour vivre à sa façon, Laufen a décidé d'apporter sa petite contribution au bonheur individuel avec living city by Laufen. En plus de constellations très diverses de lavabos et de tablettes, rien de plus aisé, grâce à la création graphique des surfaces de tablettes, que de personnaliser son propre domaine.

Lilli Hollein, qui nous vient d'Autriche, travaille en qualité de journaliste freelance spécialisée dans le design et l'architecture. Elle écrit pour de nombreux médias internationaux.

Quando ci innamoriamo abbiamo un occhio particolare per le caratteristiche individuali e le piccole differenze. Ci rendono attraenti e ... spesso incompatibili. In una casa si imbattono l'uno nell'altro vari individualisti e componenti della famiglia al tempo stesso. Poiché si sa che la convivenza si svolge armoniosa se ognuno ha il proprio spazio per estrinsecare le sue preferenze, la Laufen ha ideato il suo piccolo contributo alla felicità individuale: living city by Laufen. Oltre che con le più diverse costellazioni di lavabi e ripiani, si può contraddistinguere il proprio «territorio» personale con la decorazione grafica della superficie dei ripiani.

Lilli Hollein, austriaca, lavora come giornalista free lance nel settore del design e dell'architettura. Scrive per numerosi media internazionali.

Ein System mit Ecken und Kanten und doch so flexibel und pflegeleicht: living city by Laufen hat ein klares Konzept und klare Formen. Das Baukastensystem bietet Waschtische mit und ohne Ablage in Breiten von 50 cm, 60 cm, 80 cm und 100 cm. Reduktion, aber nicht kühle Nüchternheit, Individualismus ohne Eigentümlichkeit: Die Formensprache von living city by Laufen wendet sich an Menschen, die in zeitgenössischem Ambiente leben und mit feinem Gespür und Material-Sensibilität ihr Umfeld gestalten. Die intelligente und ästhetische Zusammenführung von Becken und keramischer Ablagefläche zu einem Waschtisch von 100 cm Breite bietet in den verschiedenen Kombinationen die Möglichkeit, gleichsam eine neue Gestaltungsebene einzuführen.

A system of corners and edges, yet nevertheless so flexible and easy to care for. The design and lines of living city by Laufen are clean and simple. This modular system includes handbasins with and without convenience shelves in widths of 50 cm, 60 cm, 80 cm and 100 cm. Minimalist yet not dull, individualist yet not peculiar. The living city by Laufen style is meant for people who live in a contemporary setting that they create with fine feeling and sensitivity for the materials used. The many intelligent and aesthetic combinations of basins and ceramic convenience shelves to produce 100 cm wide handbasin units offer the possibility of creating a new level of organisation, as it were.

Un système tout en angles et en arêtes, et cependant si flexible et tellement facile à entretenir: living city by Laufen possède un concept et des formes clairs. Ce système de meccano propose des lavabos avec ou sans tablette, en 50 cm, 60 cm, 80 cm et 100 cm de largeur. Sobriété, mais non froide rigueur; individualisme sans égocentrisme: le langage des formes de living city by Laufen s'adresse à des hommes vivant dans une ambiance contemporaine et qui créent leur environnement avec une sensibilité raffinée et un sens aigu de la matière. Aussi intelligente qu'esthétique, l'association d'une vasque et de tablettes planes en céramique, pour un lavabo de 100 cm de largeur, offre en différentes combinaisons la possibilité de laisser, pour ainsi dire, libre cours à sa créativité.

Un sistema tutto angoli e spigoli e ciò nonostante così flessibile e facile da tenere pulito. living city by Laufen ha un'impostazione ben definita e forme nette. Il sistema modulare offre lavabi con o senza ripiano larghi 50 cm, 60 cm, 80 cm e 100 cm. Riduzione, ma non fredda sobrietà, individualismo senza bizzarria: il linguaggio formale di living city by Laufen si applica a persone che vivono in ambiente contemporaneo e plasmano il loro spazio con una raffinata sensibilità per i materiali. L'intelligente ed estetica fusione di bacino e superficie di appoggio di ceramica in un lavabo largo 100 cm offre in diverse combinazioni la possibilità, per così dire, di introdurre un nuovo livello creativo.

Einheit und Vielfalt

UNITY AND VARIETY | UNITÉ ET MULTIPLICITÉ | UNITÀ E MOLTEPLICITÀ





Kleiner Luxus

A SMALL LUXURY | PETIT LUXE | UN PICCOLO LUSO

Ein Waschtisch, der in geeigneter Höhe montiert wird, der mit der Ablagefläche die Möglichkeit bietet, sich auszubreiten und Pflegeartikel griffbereit zu arrangieren. Wer sein Badezimmer nicht mit anderen Menschen teilt, kann living city by Laufen als skulpturales „Center Piece“ gestalterisch einsetzen. living city by Laufen ist ein in sich geschlossener Entwurf von Phoenix Design, der sowohl als Solitär seine Wirkung entfaltet als auch in Kombination mit mehreren Elementen.

A handbasin set at a convenient height, which – together with its shelf – offers the possibility of spreading out and having one's bathroom articles close at hand. Anyone who does not have to share a bathroom with other people can install living city by Laufen as a sculptural 'centre-piece'. living city by Laufen is a self-contained design by Phoenix Design, that is as effective on its own as in combination with several other elements.

Un lavabo à monter à la hauteur appropriée et qui, grâce à sa vaste tablette, permet de gagner de l'espace et de disposer les objets de toilette à portée de main. Celui qui ne partage pas sa salle de bains avec d'autres peut utiliser living city by Laufen pour dresser une « Center piece » sculpturale. living city by Laufen est un projet très abouti de Phoenix Design, qui fait autant d'effet en solitaire qu'en combinaison avec plusieurs éléments.

Un lavabo montato all'altezza giusta, che con la sua superficie di appoggio offre la possibilità di allargarsi e sistemare a portata di mano gli oggetti per la toilette. Chi non condivide il proprio bagno con altri può impiegare living city by Laufen come « centre-piece » scultoreo. living city by Laufen è un progetto « autosufficiente » di Phoenix Design, che fa la sua splendida figura tanto da solo quanto in combinazione con più elementi.

Vielfältiges Dekor als Sonder-Edition

MULTIPLE DECORS AS SPECIAL VERSIONS | UN DÉCOR DES PLUS VARIÉS EN ÉDITION SPÉCIALE | DECORO VARIO COME EDIZIONE SPECIALE

Die elegante, pure Form der Waschtische der Serie living city by Laufen macht sie zur idealen Fläche, um mit grafischen Elementen sichtbare Zeichen als persönliche Note zu hinterlassen. Von monochromen Farbflächen bis zu Ornamenten und Natur-Darstellungen reichen die Beispiele aus der Künstler-Edition von Laufen. Um die Corporate Identity eines Unternehmens auch in diesem Bereich sichtbar zu machen, können diese Flächen in Kleinserien ab 10 Stück ganz nach eigenen Vorstellungen gestaltet werden.

The elegant, pure form of the living city by Laufen range of handbasins provides the ideal surface for decorating with graphic elements to provide that individual touch. The artistic possibilities offered by this "Arts series" include monochrome coloured surfaces, ornamental patterns and motifs drawn from nature. We can also produce short runs of 10 units according to your own ideas in order to visibly express the corporate identity of your business.

Les formes pures, élégantes de la série de lavabos living city by Laufen en font un plan idéal pour exprimer, à l'aide d'éléments graphiques, l'essence même de sa personnalité. Depuis des surfaces monochromes jusqu'à des décors et des images inspirés par la nature, les exemples tirés de cette « Edition d'art » de Laufen sont légion. Et pour rendre bien visible – en la matière – la Corporate Identity d'une entreprise, ces surfaces peuvent être fabriquées en séries limitées, à partir de 10 pièces, en fonction d'idées ou de dessins personnalisés.

La forma elegante e pura dei lavabi della serie living city by Laufen ne fa superfici ideali su cui lasciare una visibile impronta personale mediante elementi grafici. Dalle superfici colorate monocrome ai motivi ornamentali ispirati alla natura, gli esempi provengono dall'edizione artistica della Laufen. Per garantire anche in questo campo la Corporate Identity dell'azienda, questi ripiani vengono prodotti in serie limitate a partire da 10 pezzi per ogni decoro.





Monica Singer & Marie Rahm POLKA

„Eigensinn macht Spass“ – ist der Titel eines Buches von Hermann Hesse, und so kann man auch unsere Beiträge zur Individualisierung des Waschtisches begreifen. Sie drücken Lust auf Leben, Lust auf Natur aus und lassen die Zeit des persönlichen und individuellen Wohlfühlens im Bad bewusst erleben. Wir bringen mit unseren Entwürfen ein Stück Natur ins Bad – ein Magnolienbaum wirft seinen Schatten, der Bambus erfrischt durch seine lebendige Farbe. Und für eine lebendige Kommunikation kann man mit dem Notizbecken sorgen und seinen Liebsten noch schnell eine Nachricht hinterlassen.“

„Eigensinn macht Spass“ (‘Obstinacy is fun’) – is the title of a book by Hermann Hesse, and so one can also understand our contribution to individualising the handbasin. It expresses a lust for life, a lust for nature and allows time to consciously experience the personal and individual feeling of well-being in the bathroom. With our designs, we bring a bit of nature into the bathroom – a magnolia tree casts its shadow, bamboo shoots freshen things up with their lively colour. And for day-to-day communication, one can leave one’s beloved a message scribbled on the convenience shelf.“

«Eigensinn macht Spass‘ (‘L’obstination est un jeu’) – tel est le titre d’un ouvrage de Hermann Hesse, et c’est ainsi que l’on peut percevoir nos contributions à l’individualisation du lavabo. Elles donnent envie de vivre, envie de nature, et permettent de découvrir dans cet espace clos qu’est la salle de bains le temps du bien-être personnel et individuel. Nous y introduisons, par le biais de nos projets, un petit bout de nature – l’ombre d’une branche de magnolia, le vert frais et lumineux d’un bambou. Et, pour communiquer, il suffit d’écrire quelques mots sur la vasque bloc-notes, laissant ainsi à ceux qui nous sont chers quelque nouvelle de dernière minute. »

«Eigensinn macht Spass‘ ovvero («L’ostinazione diverte») è il titolo tedesco di un libro di Hermann Hesse e in tal modo si possono intendere anche i nostri contributi alla personalizzazione del lavabo. Esprimono voglia di vivere, voglia di natura e lasciano il tempo di assaporare consapevolmente il proprio benessere personale e individuale in bagno. Con i nostri progetti portiamo nel bagno un pezzo di natura: un albero di magnolia getta la sua ombra, il bambù ravviva con il suo colore vivido. E a una comunicazione attiva si può provvedere con il notes su cui lasciare in fretta un’annotazione per l’amata/o. »



Peter Zolly freischaffender Künstler

FREELANCE ARTIST | ARTISTE INDÉPENDANT | ARTISTA CHE LAVORA IN PROPRIO

„Das Badezimmer – eine Oase des Wohlbefindens für die ganze Familie. Vorbild des heutigen modernen Bades (nicht im Design sondern in der Philosophie) ist das Bad der römischen Antike – nicht nur als Ort der Körperpflege, sondern auch als Ort der Entspannung und Erholung. Die Motive: Assoziationen mit Urlaubserinnerungen, Spiel mit Kindern am Wasser und Spaziergänge am Strand oder im Garten. Die (feminine) Rose als Zeichen der Erotik, der Wärme und natürlich der Liebe in ihrer immer währenden Eleganz und Schönheit gleich einem Fossil. Andererseits der (maskuline) Pool oder das mediterran blaue Wasser mit dem Gedanken, den Tag mit einem erfrischenden, belebenden Sprung ins Wasser zu beginnen.“

“The bathroom – an oasis of well-being for the whole family. The bathroom of ancient Rome is a model for the modern bathroom (not in design but in the underlying idea) in that it is not only a place for personal hygiene, but also a place for relaxation and recuperation. The aim is to create associations with holiday memories, playing with children in the water and walks on the beach or in the garden. The (feminine) pink evokes eroticism, warmth and naturally love in its everlasting elegance and beauty like that of a fossil. Conversely, there is the (masculine) pool or Mediterranean blue that conjures up the thought of starting the day by jumping into the refreshing, invigorating water.“

«La salle de bains – une oasis de bien-être pour toute la famille. Modèle par excellence de la salle de bains moderne, actuelle (non par son design mais par sa philosophie): les bains de la Rome antique – lieu où l’on entretenait son corps, certes, mais également lieu de détente et de repos. Les motifs: des associations d’idée avec des souvenirs de vacances, des jeux au bord de l’eau avec les enfants et des promenades sur la plage ou dans le jardin. Et la rose (le féminin), symbole d’erotisme, de chaleur et naturellement d’amour, dans toute son élégance et sa beauté éternelles qu’évoque un fossile. Ou encore la piscine (le masculin) ou une eau d’un bleu méditerranéen avec, en arrière-plan, l’idée de commencer la journée par un saut dans l’eau, aussi rafraîchissant que vivifiant. »

«Il bagno: un’oasi di benessere per tutta la famiglia. Prototipo dell’attuale bagno moderno (non nel design ma nella filosofia) è il bagno dell’antichità romana, non solo luogo per la cura del corpo, ma anche luogo di distensione e ricreazione. I motivi: associazioni con ricordi delle vacanze, giochi con bambini in riva all’acqua e passeggiate sulla spiaggia o in giardino. La (femminile) rosa quale simbolo dell’erotismo, del calore e naturalmente dell’amore nella sua eterna eleganza e bellezza pari a un fossile. D’altro canto la (maschile) piscina o l’acqua azzurra del Mediterraneo con l’idea di iniziare la giornata con un rinfrescante e vivificante tuffo nell’acqua. »



Dekor 05 Magnolie schwarz, Monica Singer & Marie Rahm | POLKA
Decor 05 magnolia black, Monica Singer & Marie Rahm | POLKA
Décor 05 magnolia noir, Monica Singer & Marie Rahm | POLKA
Decoro 05 magnolia nera, Monica Singer & Marie Rahm | POLKA



Dekor 13 Krokodil schwarz, Andreas Dimitriadis | Platinum Design
Decor 13 crocodile black, Andreas Dimitriadis | Platinum Design
Décor 13 crocodile noir, Andreas Dimitriadis | Platinum Design
Decoro 13 coccodrillo nero, Andreas Dimitriadis | Platinum Design



Andreas Dimitriadis Platinum Design

„Das von uns konzipierte Muster lehnt sich an die Struktur einer Krokodillederhaut an – ein Bezug zur Welt der Mode, des Glamours und des Luxus. Eben diese Bereiche beeinflussen gerade im Bereich des Bades unser Empfinden, stellt man sich nur mal die aufwendigen Flakons der führenden Modemarken vor, welche genau um den Waschtisch herum benutzt und abgestellt werden. Auch steht der unregelmässige Verlauf der Bedruckung ganz bewusst im Spannungsfeld zur geradlinigen Keramik.“

“The pattern we designed draws on the structure of crocodile skin – a reference to the fashion world, glamour and luxury. It is precisely these areas that directly affect our sensations in the bathroom, if we just imagine the countless bottles of well-known fashion brands which are used and placed, precisely, all around the handbasin. Also the irregular lines of the patterns wittingly contrast with the straight lines of the ceramics.”

« Le modèle que nous avons conçu s’inspire de la structure d’une peau de crocodile – une allusion à l’univers de la mode, du glamour et du luxe. Qui, eux aussi, influent sur notre sensibilité, et cela même dans les limites de la salle de bains. Il suffit, pour s’en convaincre, de voir les coûteux flacons de marques à la mode posés et utilisés près et autour du lavabo. Une pression qui s’exerce tout à fait consciemment bien que de façon irrégulière sur le champ de force baignant cette céramique rectiligne. »

« Il disegno da noi concepito si ispira alla struttura della pelle di coccodrillo: un richiamo al mondo della moda, del glamour e del lusso. Anche questi settori influenzano la nostra sensibilità proprio nel settore bagno, si pensi soltanto ai costosi flaconi delle principali marche di moda, che trovano posto e vengono utilizzati proprio in prossimità del lavabo. L’andamento irregolare della stampa contrasta volutamente con la linearità della ceramica. »



Thomas Paster Illustrator

ILLUSTRATOR | ILLUSTRATEUR | ILLUSTRATORE

Bernhard Ruttner RD&W

„Uns verbindet die Liebe zum Detail und die Faszination, die so manches Wunderwerk der Natur bei genauerer Betrachtung ausübt. Die exakte Bildsprache unserer naturgetreuen Darstellungen lässt auf den ersten Blick wenig Platz für Interpretationen, macht aber schon bald die Kraft spürbar, die von ihnen ausgeht. Zum Beispiel die Konstruktion eines Libellenflügels: Effizienz wird in der Natur ganz gross geschrieben – und dieses Anliegen findet sich auch in der Formgebung des Waschtisches wieder. Durch seine schlicht-souveräne Linienführung ermöglicht er eine ideale gestalterische Symbiose mit unseren Motiven.“

“We are spellbound by the love for detail and the fascination of the countless miracles of nature that we can discover on close observation. The accurate depiction of our true-to-nature representations leaves little place for interpretation at first sight, but soon the power they generate becomes apparent. For example, the construction of a dragonfly wing. Efficiency is the great thing in nature – and this is also to be found in the design of the handbasin. Its simple lines suit its design ideally to our needs.”

« Ce qui nous lie, ce sont l’amour du détail et la fascination qu’exercent tant de merveilles de la nature quand on les observe attentivement. Le langage précis de nos illustrations, fidèles à la nature, laisse de prime abord peu de place à l’interprétation. Mais on ne tarde pas à percevoir toute la force qu’elles dégagent. La construction d’un vol de libellule, par exemple: l’efficience s’écrit dans la nature en lettres capitales – et cette exigence se retrouve dans la forme du lavabo. D’une simplicité souveraine, ses lignes sont en parfaite symbiose créatrice avec nos motifs. »

« Ci unisce l’amore per il dettaglio e il fascino esercitato da una più attenta osservazione di tante meraviglie della natura. Il preciso linguaggio figurativo delle nostre rappresentazioni della natura fin dalla prima occhiata lascia poco spazio alle interpretazioni, ma fa percepire immediatamente la forza che ne emana. Per esempio la costruzione di un’ala di libellula: in natura l’efficienza è essenziale e questa esigenza si ritrova anche nella forma del lavabo. Con le sue linee, sublimi nella loro semplicità, permette un’ideale simbiosi formale con i nostri motivi. »

4 Ateliers und **16 Alternativen**

4 STUDIOS AND 16 ALTERNATIVES | 4 ATELIERS ET 16 ALTERNATIVES | 4 ATELIER E 16 ALTERNATIVE

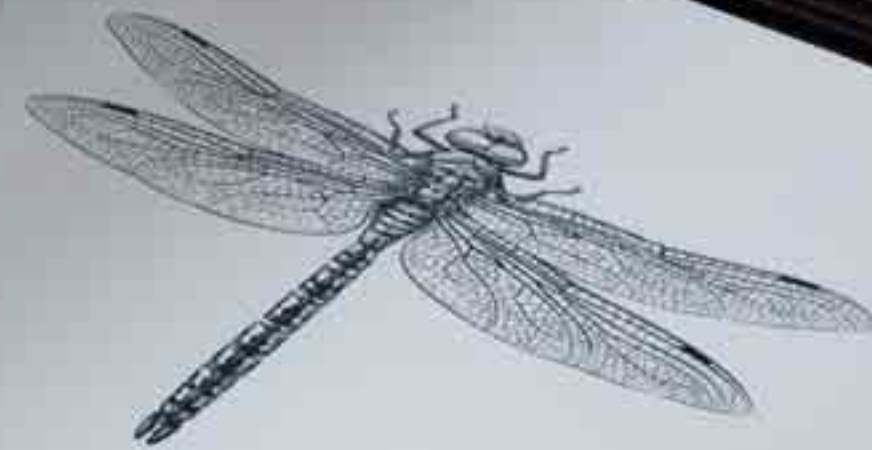

Mangini & Co. | Schenker & Co.

Dekor 01 Libelle grau

DECOR 01 | DRAGONFLY GREY
DÉCOR 01 | LIBELLULE GRISE
DECORO 01 | LIBELLULA GRIGIA

Thomas Paster, Bernhard Ruttner



Dekor 03 Libellen orange

DECOR 03 | ORANGE DRAGONFLIES
DÉCOR 03 | LIBELLULES ORANGES
DECORO 03 | LIBELLULE ARANCIONI

Thomas Paster, Bernhard Ruttner



Dekor 02 Fossil braun

DECOR 02 | FOSSIL BROWN
DÉCOR 02 | FOSSILE BRUN
DECORO 02 | FOSSILE MARRONE

Thomas Paster, Bernhard Ruttner



Dekor 04 Libellen grün

DECOR 04 | GREEN DRAGONFLIES
DÉCOR 04 | LIBELLULES VERTES
DECORO 04 | LIBELLULE VERDI

Thomas Paster, Bernhard Ruttner



Dekor 05 Magnolie schwarz

DECOR 05 | MAGNOLIA BLACK
DÉCOR 05 | MAGNOLIA NOIR
DECORO 05 | MAGNOLIA NERA

Monica Singer, Marie Rahm



Dekor 07 Bambus grün

DECOR 07 | BAMBOO GREEN
DÉCOR 07 | BAMBOU VERT
DECORO 07 | BAMBÙ VERDE

Monica Singer, Marie Rahm



Dekor 06 Aloe Vera limone

DECOR 06 | ALOE VERA LIME
DÉCOR 06 | ALOËS LIMONE
DECORO 06 | ALOE LIMONE

Monica Singer, Marie Rahm

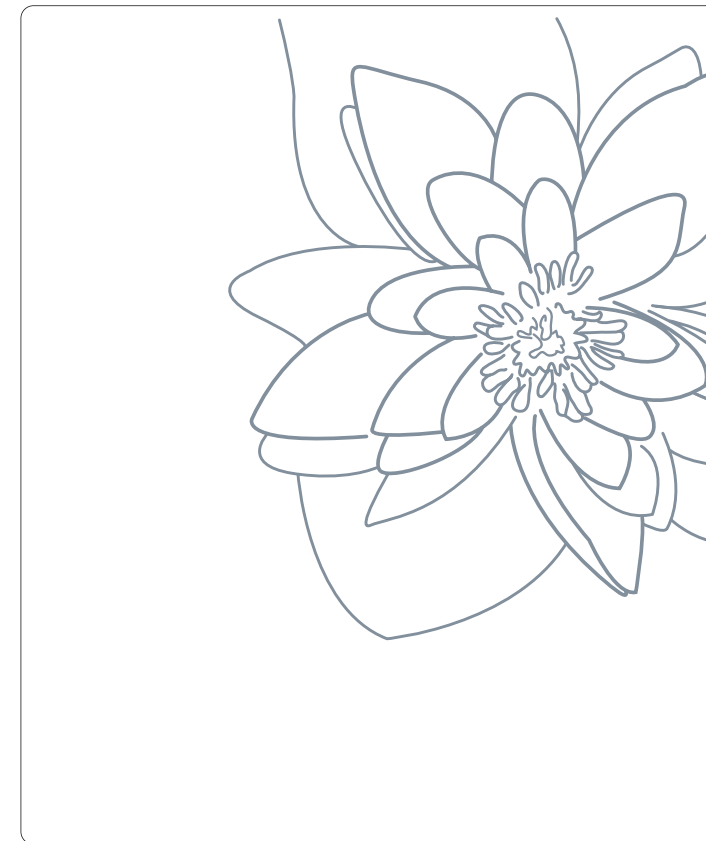

Dekor 08 Lotus grau

DECOR 08 | LOTUS GREY
DÉCOR 08 | LOTUS GRIS
DECORO 08 | LOTO GRIGIO

Monica Singer, Marie Rahm



Dekor 09 Notizbecken grau

DECOR 09 | GREY NOTEPAD
 DÉCOR 09 | NOTES GRIS
 DECORO 09 | FOGLIO APPUNTI GRIGIO



Monica Singer, Marie Rahm



Dekor 11 Rosen hellbraun

DECOR 11 | LIGHT BROWN ROSES
 DÉCOR 11 | ROSES BRUN-CLAIRES
 DECORO 11 | ROSE MARRONE CHIARO

Peter Zolly



Dekor 10 Pool mehrfarbig blau

DECOR 10 | POOL MULTI-COLOURED BLUE
 DÉCOR 10 | PISCINE MULTICOLORE BLEU
 DECORO 10 | PISCINA AZZURRO POLICROMO

Peter Zolly



Dekor 11a Rosen rot

DECOR 11a | RED ROSES
 DÉCOR 11a | ROSES ROUGES
 DECORO 11a | ROSE ROSSE

Peter Zolly



Dekor 12 Krokodil schwarz

DECOR 12 | CROCODILE BLACK
DÉCOR 12 | CROCODILE NOIR
DECORO 12 | COCCODRILLO NERO

Andreas Dimitriadis

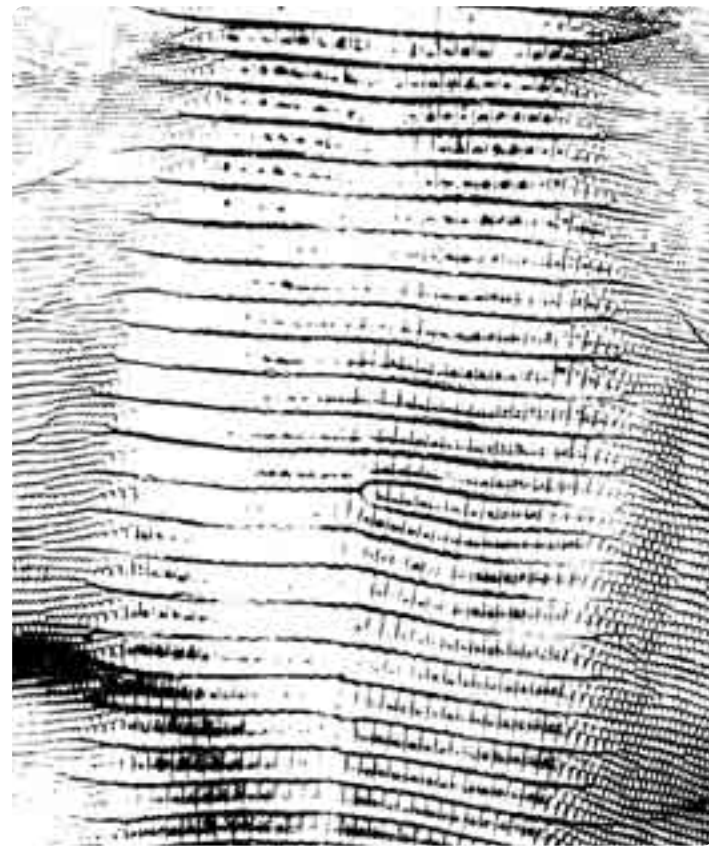

Dekor 14 Vollfläche rot

DECOR 14 | SOLID RED
DÉCOR 14 | PLEINE SURFACE ROUGE
DECORO 14 | INTERA SUPERFICIE ROSSA



Dekor 13 Vollfläche schwarz

DECOR 13 | SOLID BLACK
DÉCOR 13 | PLEINE SURFACE NOIR
DECORO 13 | INTERA SUPERFICIE NERA



Dekor 15 Vollfläche gelb

DECOR 15 | SOLID YELLOW
DÉCOR 15 | PLEINE SURFACE JAUNE
DECORO 15 | INTERA SUPERFICIE GIALLA



Dekor 00 individuell

DECOR 00 | CUSTOMIZED
DÉCOR 00 | INDIVIDUEL
DECORO 00 | INDIVIDUALE

fiktive Beispiele | examples | exemples fictifs | esempi fittizi

Individuelle Gestaltung ab zehn Stück

CUSTOMIZED DESIGN STARTING FROM 10 PIECES | CRÉATION PERSONNALISÉE À PARTIR DE
10 PIÈCES | ESECUZIONE PERSONALIZZATA A PARTIRE DA 10 PEZZI

Um die Corporate Identity eines Unternehmens auch in diesem Bereich sichtbar zu machen, können die Ablageflächen ganz nach eigenen Vorstellungen gestaltet werden. In Kleinserien ab 10 Stück eröffnen sich damit sowohl für grosse Unternehmen als auch für kleinere Betriebe interessante gestalterische Möglichkeiten des Corporate Designs und der Imagepflege.

In order to be able to make visible the corporate identity of a company also in this area, the shelves can be designed according to your own ideas. With small orders of 10 pieces any size company can get new options for corporate design and image building.

Afin de mettre en lumière, dans ce domaine également, la Corporate Identity d'une entreprise, il est tout à fait possible de décorer la surface des tablettes, et cela pour de petites séries à partir de 10 pièces, d'après ses propres idées. Ce qui, en matière de Corporate Design et d'image, offre d'intéressantes possibilités créatives à de grandes entreprises ou à de petites entreprises locales.

Per rendere visibile anche in questo ambito la Corporate Identity di un'azienda, i ripiani possono essere prodotti con un decoro assolutamente personalizzato. Questo offre in piccole serie di almeno 10 pezzi, sia alle grandi aziende che alle piccole e medie imprese locali, interessanti opportunità creative di Corporate Design per curare la propria immagine.



Gut kombiniert – living city und open by Laufen

WELL COMBINED – LIVING CITY AND OPEN BY LAUFEN | UNE COMBINAISON RAFFINÉE – LIVING CITY ET OPEN BY LAUFEN | UNA COMBINAZIONE AZZECCATA – LIVING CITY E OPEN BY LAUFEN

Der Waschtischunterbau ist eine Kombination aus Platte, Schubladen- und Fusselementen – vier Möbelemente im Dekor Walnuss, Ahorn hell oder als Variante mit weissen Fronten.

The vanity unit is a combination of shelves, drawers and foot elements – there are four elements finished in walnut, light maple or as variants with white fronts.

Le meuble sous lavabo combine plateau, tiroirs et pieds – quatre éléments mobiliers dans un décor en noyer, érable blond ou, et c'est une variante, avec des façades blanches.

La base sottolavabo è una combinazione costituita da ripiano, elementi a cassetti e piedi – quattro mobiletti nel finish noce, acero chiaro o, come variante, con frontali bianchi.





Gute Form und viel Funktion

GOOD FORM AND LOTS OF FUNCTIONS | FORME ÉLÉGANTE ET NOMBREUSES FONCTIONS |
BELLE FORME E TANTA FUNZIONALITÀ

A | Die Konsolen unter den Waschtischplatten erfüllen zwei Aufgaben. Sie tragen die Platte und beinhalten einen Handtuchhalter in den Varianten links und rechts.

The consoles under the washtops serve two purposes. They bear the shelf, contain a towel rack and come in right and left-hand variants.

Les consoles, sous le lavabo, remplissent deux tâches. Elles supportent le plateau et comprennent un porte-serviettes dans les variantes gauche et droite.

Le mensole sotto i piani di appoggio svolgono due funzioni: sostengono il piano ed offrono un portasciugamani integrato, nelle varianti sinistra e destra.

B | Passende Spiegel sind entweder rund mit einer neutralen Alukante, rechteckig in drei verschiedenen Versionen oder als Spiegelschrank in den Dekors Ahorn hell und Walnuss (alle mit oder ohne Beleuchtung) erhältlich.

The matching mirrors are either round with a neutral aluminium edge or rectangular in three different versions or else they form part of a mirror cabinet in maple or walnut finish (all available with or without lighting).

Quant aux miroirs assortis, ils sont soit ronds avec un bord neutre en aluminium, soit rectangulaires en trois versions différentes ou soit sous forme d'armoire de toilette dans des décors érable blond et noyer (tous disponibles avec ou sans éclairage).

Specchi adatti sono sia quello rotondo con bordo neutro in alluminio, sia quello rettangolare, in tre diverse versioni, sia l'armadietto a specchio nei finish acero chiaro e noce (tutti disponibili con e senza illuminazione).

C & D | Drei Schubladenelemente und ein Korpuselement mit Türe wecken die Lust am Kombinieren. Die Schubladen gleiten lautlos auf hochwertigen Rollen, verfügen über eine Softclose-Mechanik und besitzen eine Edelstahl-Siphonverkleidung. Die Schubladen sind in passendem abwaschbaren und kratzresistenten Holzdekor ausgekleidet. Eine zweite Schublade mit praktischer Inneneinteilung wurde in die grössere Schublade mit Edelstahlgriff integriert.

Three drawer elements and a cabinet with doors make you want to mix'n'match. The drawers glide silently on high-quality rollers, are fitted with a Softclose mechanism and come with a high-grade steel siphon cover. The drawers are lined in matching, washable and scratch-resistant wood finish. A second, larger drawer with a high-grade steel handle, has an integrated, practical interior organiser tray.

Trois éléments tiroirs et un élément caisson doté d'une porte donnent une envie folle de faire des combinaisons. Les tiroirs, qui glissent sans bruit sur des roulettes de qualité haut de gamme, disposent d'un mécanisme Softclose et possèdent un cache-siphon en acier fin. Ils sont habillés d'un décor bois assorti, lavable et résistant aux rayures. Un second tiroir, intégré au plus grand, est équipé d'une poignée métallique et d'une séparation intérieure très pratique.

Tre elementi a cassetti e un elemento ad armadio risvegliano il piacere di combinare. I cassetti scivolano silenziosamente su rotelle di alta qualità, sono dotati di un meccanismo soft-close e di un rivestimento di acciaio inox per il sifone. I cassetti hanno un finish in legno confacente, lavabile e antigraffio. Un secondo cassetto con maniglia di acciaio inox, integrato in quello più grande, è dotato di una pratica ripartizione interna.

Magic Touch – Reduktion in Perfektion

REDUCTION TO PERFECTION | PETIT MAIS PARFAIT | RIDUZIONE PER AMORE DELLA PERFEZIONE



living city by Laufen ist auch technologisch ein weitergedachter Entwurf. Zur Ästhetik funktionaler, schlichter und zeitgenössischer Eleganz gehört die Entwicklung einer elektronischen Armatursteuerung (mit Batterie- oder Netzbetrieb), bei der die Armatur auf den Auslauf reduziert ist. Warmwasser, Kaltwasser und Stopp-Funktion sind im Keramikbecken eingelassen und werden über Sensortasten aktiviert. Im öffentlichen Bereich kommt ein hygienischer Vorteil hinzu: Man macht sich an der vielfach berührten Armatur nicht gleich wieder die Hände schmutzig. Im privaten Bereich maximiert diese Lösung zudem die Abstellfläche und den Aktionsradius: Keine Parfumflakons mehr, die beim schwungvollen Wasseraufdrehen zum duftenden Scherbenhaufen werden.

living city by laufen is also technologically seen as a more than mature project. To the aesthetic functional, plain contemporary elegance belongs the development of an electronic faucet control (battery or mains). Warm water, cold water and stop function are fully integrated into the washbasin and are activated over the touch keys. In public areas a hygienic advantage comes along: one does not get dirty again on an often touched faucet. In the private area this solution additionally maximises the storage space and the action radius: no perfume bottles any more who, when opening the faucet on a brusque way, become a pile of fragrant broken glass.

Au plan de la technologie, living city by Laufen est un projet mûrement réfléchi. Une esthétique fonctionnelle et une élégance contemporaine discrète ont présidé à la création d'une robinetterie électronique (alimentation batterie ou réseau) où le robinet est réduit à sa plus simple expression. Eau chaude, eau froide et fonction stop sont intégrées à la vasque de céramique et sont activées par des touches à effleurement. Ce qui, dans le domaine public, présente en outre un avantage notable au plan de l'hygiène: on ne se salit pas les mains en touchant des robinets très souvent manipulés. Dans le domaine privé, cette solution augmente également la surface de la tablette et le rayon d'action: fini les flacons de parfum qui, lorsqu'on ouvre brusquement le robinet, finissent sur le sol en mille morceaux odorants.

living city by Laufen è un progetto di concezione raffinata anche sotto l'aspetto tecnologico. Alla bellezza di un'eleganza semplice, funzionale e moderna si accompagna lo sviluppo di un comando elettronico del rubinetto (alimentazione a batteria o a rete) che ha permesso di ridurre il rubinetto alla sola bocca di erogazione. Acqua calda, acqua fredda e funzione di chiusura sono integrate nel bacino di ceramica e vengono attivate mediante tasti a sensore. Nel settore pubblico c'è anche un vantaggio igienico: non ci si sporca di nuovo le mani con i rubinetti che vengono toccati da tutti. Nel settore privato la soluzione permette di massimizzare inoltre la superficie di appoggio e il raggio di azione: basta con le boccette di profumo che quando si gira con energia il rubinetto si trasformano in un mucchietto di schegge odorose.



Elektronische Armatursteuerung
Electronic faucet control
Contrôle électronique de la robinetterie
Comando elettronico del rubinetto

Elektronische Armatursteuerung

ELECTRONIC FAUCET CONTROL | CONTRÔLE ÉLECTRONIQUE DE LA ROBINETTERIE |
COMANDO ELETTRONICO DEL RUBINETTO

Die technisch innovative und ästhetische Armatur wird über eine elektronische Systemsteuerung durch einfache Berührung bedient. Die Vorteile liegen auf der Hand:

- simple Bedienung: kalt (blau), warm (rot), stopp (schwarz)
- sehr hygienisch: im Becken integrierte Sensortasten
- einfache Reinigung
- wassersparend
- hohe Funktionssicherheit
- einfache Implementierung
- vandalensicher
- unterhaltfreundlich
- minimaler Stromverbrauch

The technical innovative and aesthetically faucet is operated with an electronic control by simply touching it. The benefits are obvious:

- easy handling: cold (blue), warm (red), stop (black)
- very hygienic: touch keys fully integrated into washbasin
- simple cleaning
- water saving
- high reliability
- easy implementation
- vandal proof
- easy to maintain
- minimal current consumption

Techniquement novatrice et cependant esthétique, cette robinetterie est commandée électroniquement par une simple touche. Des avantages à portée de main:

- utilisation très simple: froid (bleu), chaud (rouge), stop (noir)
- très hygiénique: touche à effleurement intégrée à la vasque
- nettoyage facile
- économe en eau
- sécurité de fonctionnement maximale
- mise en œuvre facile
- sécurité contre le vandalisme
- entretien sans problème
- consommation minimale de courant

Il rubinetto tanto bello quanto tecnicamente innovativo viene azionato toccando semplicemente il sensore del comando elettronico. I vantaggi sono evidenti:

- Utilizzo semplice: freddo (blu), caldo (rosso), stop (nero)
- Massima igiene: sensori integrati nel bacino
- Pulizia semplificata
- Risparmio di acqua
- Elevata sicurezza di funzionamento
- Implementazione semplicissima
- A prova di vandali
- Manutenzione semplificata
- Consumo minimo di elettricità

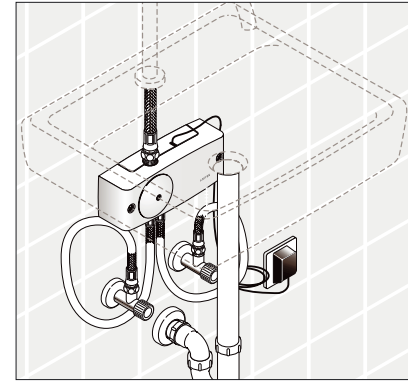
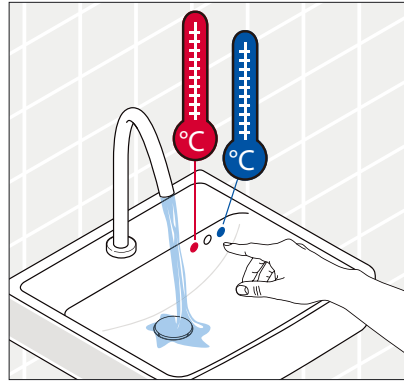

living city by LAUFEN

○●●●●
1743.1
Waschtisch, unterbaufähig
 Countertop washbasin
 Lavabo à poser sur meuble
 Lavabo consolle

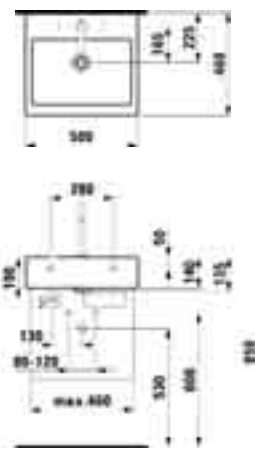

.104 .108 .109 .111 .112 .136 .160 .161 .166

○●●●●
1743.3
Waschtisch, unterbaufähig
 Countertop washbasin
 Lavabo à poser sur meuble
 Lavabo consolle

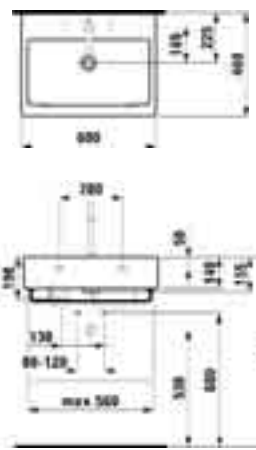

.104 .108 .109 .111 .112 .136 .160 .161 .166

○●●●●
1843.2
Waschtisch, unterbaufähig
 Countertop washbasin
 Lavabo à poser sur meuble
 Lavabo consolle

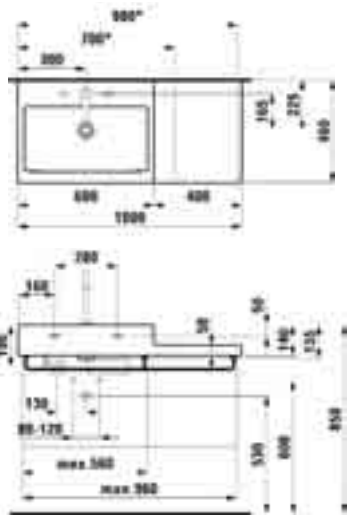

.104 .108 .109 .111 .112 .134 .135 .136 .138 .139 .141
.150 .159 .160 .161 .162 .163 .164 .165 .166 .167 .168

○●●●●
1743.6
Waschtisch, unterbaufähig
 Countertop washbasin
 Lavabo à poser sur meuble
 Lavabo consolle

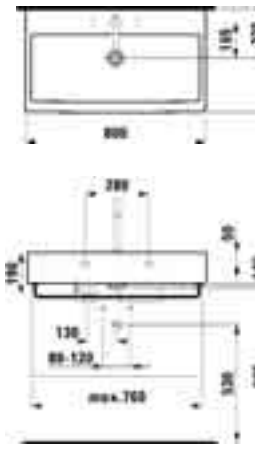

.104 .108 .109 .111 .112 .136 .160 .161 .166

○●●●●●
1843.7
Waschtisch, unterbaufähig
 Countertop washbasin
 Lavabo à poser sur meuble
 Lavabo consolle

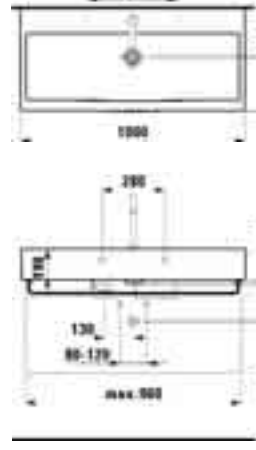

.104 .107 .108 .109 .111 .112 .136 .160 .161 .166

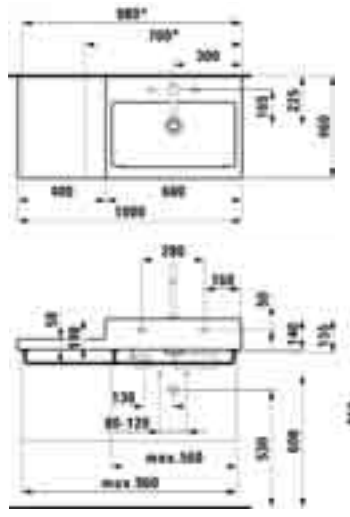

○●●●●
1843.1
Waschtisch, unterbaufähig
 Countertop washbasin
 Lavabo à poser sur meuble
 Lavabo consolle



.104 .108 .109 .111 .112 .134 .135 .136 .138 .139 .141
.150 .159 .160 .161 .162 .163 .164 .165 .166 .167 .168

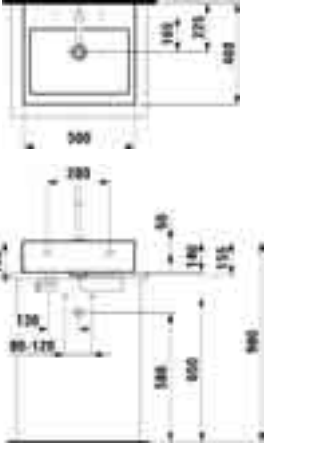

1743.2 ○●●●●●
Waschtisch, Unterseite geschliffen
 Washbasin, undersurface ground
 Lavabo, meulé
 Lavabo, superficie inferiore levigata



.104 .108 .109 .111 .112 .136 .160 .161 .166



1743.4 ○●●●●●
Waschtisch, Unterseite geschliffen
 Washbasin, undersurface ground
 Lavabo, meulé
 Lavabo, superficie inferiore levigata

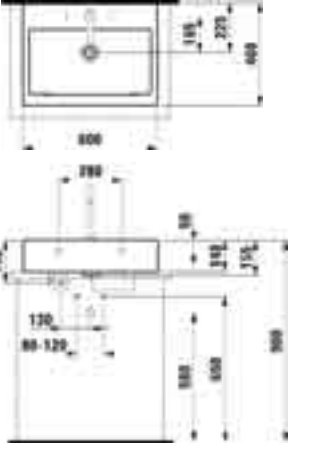

.104 .108 .109 .111 .112 .136 .160 .161 .166

9542.4.004.000.1
Handtuchhalter, verchromt
 Towel rail, chromed
 Porte-serviettes, chromé
 Portasciugamani, cromato



passend zu Waschtisch 600 mm
 matches washbasin 600 mm
 pour lavabos 600 mm
 adatto al lavabo 600 mm
1743.3, 1843.1/2

9542.5.004.000.1
Handtuchhalter, verchromt
 Towel rail, chromed
 Porte-serviettes, chromé
 Portasciugamani, cromato



passend zu Waschtisch 800 mm
 matches washbasin 800 mm
 pour lavabos 800 mm
 adatto al lavabo 800 mm
1743.6



1743.7 ○●●●●●
Waschtisch, Unterseite geschliffen
 Washbasin, undersurface ground
 Lavabo, meulé
 Lavabo, superficie inferiore levigata

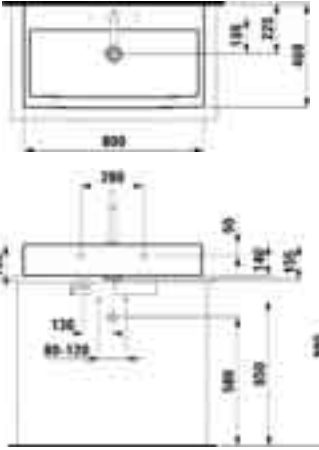

.104 .108 .109 .111 .112 .136 .160 .161 .166



1843.8 ○●●●●●
Waschtisch, Unterseite geschliffen
 Washbasin, undersurface ground
 Lavabo, meulé
 Lavabo, superficie inferiore levigata

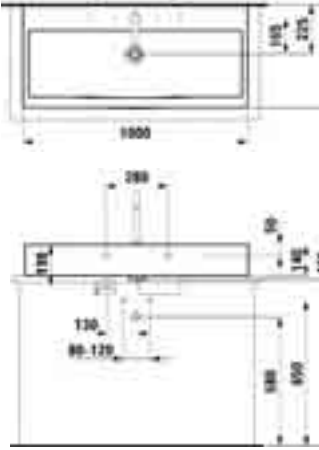

.104 .107 .108 .111 .112 .109 .136 .160 .161 .166

9542.6.004.000.1
Handtuchhalter, verchromt
 Towel rail, chromed
 Porte-serviettes, chromé
 Portasciugamani, cromato



passend zu Waschtisch 1000 mm
 matches washbasin 1000 mm
 pour lavabos 1000 mm
 adatto al lavabo 1000 mm
1843.1/2/7

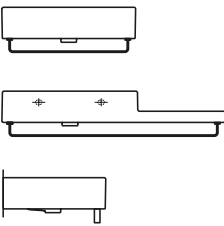

| | | | | |
|-----|---------------|------------------|------------------------------|--------------------------------|
| ○ | ohne Hahnloch | without tap hole | non percé | senza foro per la rubinetteria |
| ● | 1 Hahnloch | 1 tap hole | 1 trou pour la robinetterie | 1 foro per la rubinetteria |
| ●● | 2 Hahnlöcher | 2 tap holes | 2 trous pour la robinetterie | 2 fori per la rubinetteria |
| ●●● | 3 Hahnlöcher | 3 tap holes | 3 trous pour la robinetterie | 3 fori per la rubinetteria |

| | | | | |
|------|---|--|---|--|
| .104 | 1 Hahnloch | 1 tap hole | 1 trou pour la robinetterie | 1 foro per la rubinetteria |
| .107 | 2 Hahnlöcher, Abstand 400 mm (nur für 1843.7, 1843.8) | 2 tap holes, distance 400 mm (only for 1843.7, 1843.8) | 2 trous pour la robinetterie, distance 400 mm (pour 1843.7, 1843.8 uniquement) | 2 fori per la rubinetteria, distanza 400 mm (solo per 1843.7, 1843.8) |
| .108 | 3 Hahnlöcher | 3 tap holes | 3 trous pour la robinetterie | 3 fori per la rubinetteria |
| .109 | ohne Hahnloch | without tap hole | non percé | senza foro per la rubinetteria |
| .111 | 1 Hahnloch, ohne Überlauf | 1 tap hole, without overflow | 1 trou pour la robinetterie, sans trop-plein | 1 foro per la rubinetteria, senza troppopieno |
| .112 | ohne Hahnloch, ohne Überlauf | without tap hole, without overflow | non percé, sans trop-plein | senza foro per la rubinetteria, senza troppopieno |
| .134 | 1 Hahnloch, mit Dekor auf der Keramikablage | 1 tap hole, with decoration on ceramic shelf | 1 trou pour la robinetterie, avec décor sur la tablette en céramique | 1 foro per la rubinetteria, con decorazione sul piano di ceramica |
| .135 | 1 Hahnloch, einseitig schneidbar | 1 tap hole, cut one-sided | 1 trou pour la robinetterie, à couper d'un côté seulement | 1 foro per la rubinetteria, tagliabile da un lato solo |
| .136 | 3 Hahnlöcher US/CAN, Abstand 8 Zoll | 3 tap holes US/CAN, distance 8 inches | 3 trous pour la robinetterie US/CAN, distance 8 pouces | 3 fori per la rubinetteria US/CAN, distanza 8 pollici |
| .138 | 3 Hahnlöcher, mit Dekor auf der Keramikablage | 3 tap holes, with decoration on ceramic shelf | 3 trous pour la robinetterie, avec décor sur la tablette en céramique | 3 fori per la rubinetteria, con decorazione sul piano di ceramica |
| .139 | ohne Hahnloch, mit Dekor auf der Keramikablage | without tap hole, with decoration on ceramic shelf | non percé, avec décor sur la tablette en céramique | senza foro per la rubinetteria, con decorazione sul piano di ceramica |
| .141 | 3 Hahnlöcher US/CAN Abstand 8 Zoll, mit Dekor auf der Keramikablage | 3 tap holes US/CAN, distance 8 inches, with decoration on ceramic shelf | 3 trous pour la robinetterie US/CAN, distance 8 pouces, avec décor sur la tablette en céramique | 3 fori per la rubinetteria US/CAN, distanza 8 pollici, con decorazione sul piano di ceramica |
| .150 | 3 Hahnlöcher, einseitig schneidbar | 3 tap holes, cut one-sided | 3 trous pour la robinetterie, à couper d'un côté seulement | 3 fori per la rubinetteria, tagliabile da un lato solo |
| .159 | ohne Hahnloch, einseitig schneidbar | without tap hole, cut one-sided | non percé, à couper d'un côté seulement | senza foro per la rubinetteria, tagliabile da un lato solo |
| .160 | 1 Hahnloch, mit elektronischer Armatursteuerung, Netzbetrieb | 1 tap hole, with electronic faucet control, mains | 1 trou pour la robinetterie, à contrôle électronique de la robinetterie, alimentation réseau | 1 foro per la rubinetteria, comando elettronico del rubinetto, alimentazione a rete |
| .161 | 1 Hahnloch, mit elektronischer Armatursteuerung, Batteriebetrieb | 1 tap hole, with electronic faucet control, battery | 1 trou pour la robinetterie, à contrôle électronique de la robinetterie, alimentation batterie | 1 foro per la rubinetteria, comando elettronico del rubinetto, alimentazione a batteria |
| .162 | 1 Hahnloch, mit Dekor auf der Keramikablage, mit elektronischer Armatursteuerung, Netzbetrieb | 1 tap hole, with decoration on ceramic shelf, with electronic faucet control, mains | 1 trou pour la robinetterie, avec décor sur la tablette en céramique, à contrôle électronique de la robinetterie, alimentation réseau | 1 foro per la rubinetteria, con decorazione sul piano di ceramica, comando elettronico del rubinetto, alimentazione a rete |
| .163 | 1 Hahnloch, mit Dekor auf der Keramikablage, mit elektronischer Armatursteuerung, Batteriebetrieb | 1 tap hole, with decoration on ceramic shelf, with electronic faucet control, battery | 1 trou pour la robinetterie, avec décor sur la tablette en céramique, à contrôle électronique de la robinetterie, alimentation batterie | 1 foro per la rubinetteria, con decorazione sul piano di ceramica, comando elettronico del rubinetto, alimentazione a batteria |
| .164 | 1 Hahnloch, einseitig schneidbar, mit elektronischer Armatursteuerung, Netzbetrieb | 1 tap hole, cut one-sided, with electronic faucet control, mains | 1 trou pour la robinetterie, à couper d'un côté seulement, à contrôle électronique de la robinetterie, alimentation réseau | 1 foro per la rubinetteria, tagliabile da un lato solo, comando elettronico del rubinetto, alimentazione a rete |
| .165 | 1 Hahnloch, einseitig schneidbar, mit elektronischer Armatursteuerung, Batteriebetrieb | 1 tap hole, cut one-sided, with electronic faucet control, battery | 1 trou pour la robinetterie, à couper d'un côté seulement, à contrôle électronique de la robinetterie, alimentation batterie | 1 foro per la rubinetteria, tagliabile da un lato solo, comando elettronico del rubinetto, alimentazione a batteria |
| .166 | 1 Hahnloch, mit elektronischer Armatursteuerung, UP-Netzteil | 1 tap hole, with electronic faucet control, concealed power supply | 1 trou pour la robinetterie, à contrôle électronique de la robinetterie, système d'alimentation encastré | 1 foro per la rubinetteria, comando elettronico del rubinetto, sistema d'alimentazione da incasso |
| .167 | 1 Hahnloch, mit Dekor auf der Keramikablage, mit elektronischer Armatursteuerung, UP-Netzteil | 1 tap hole, with decoration on ceramic shelf, with electronic faucet control, concealed power supply | 1 trou pour la robinetterie, avec décor sur la tablette en céramique, à contrôle électronique de la robinetterie, système d'alimentation encastré | 1 foro per la rubinetteria, con decorazione sul piano di ceramica, comando elettronico del rubinetto, sistema d'alimentazione da incasso |
| .168 | 1 Hahnloch, einseitig schneidbar, mit elektronischer Armatursteuerung, UP-Netzteil | 1 tap hole, cut one-sided, with electronic faucet control, concealed power supply | 1 trou pour la robinetterie, à couper d'un côté seulement, à contrôle électronique de la robinetterie, système d'alimentation encastré | 1 foro per la rubinetteria, tagliabile da un lato solo, comando elettronico del rubinetto, sistema d'alimentazione da incasso |

| Keramikfarben | | Ceramic colours | Couleurs céramique | Colori della ceramica |
|---------------|-----------------------------------|------------------------------------|------------------------------------|------------------------------------|
| .000 | Weiss | White | Blanc | Bianco |
| .200 | Weiss mit WonderGliss | White with WonderGliss | Blanc avec WonderGliss | Bianco con WonderGliss |
| .400 | Weiss mit LCC (Laufen Clean Coat) | White with LCC (Laufen Clean Coat) | Blanc avec LCC (Laufen Clean Coat) | Bianco con LCC (Laufen Clean Coat) |



Produkte mit dem Q-Plus-Signet entsprechen einerseits der Europeanorm und andererseits zusätzlich dem bewährten, höheren Schweizer Standard, welcher durch die suissetec/VSA festgelegt wurde. LAUFEN Keramikprodukte entsprechen diesen schweizerischen Qualitätsmassstäben und haben die entsprechende Zulassungsempfehlung.

Products with the Q-Plus logo comply with the European standard, as well as with the proven higher Swiss standard laid down by suissetec/VSA. LAUFEN ceramic products comply with this Swiss quality standard and are recommended accordingly.

Les produits avec sigle Q-Plus correspondent à la norme européenne et satisfont en plus aux standards suisses définis par la suissetec/VSA, encore plus élevés et qui ont largement fait leurs preuves. Les produits en céramique signés LAUFEN sont conformes à ces critères de qualité suisses et bénéficient donc des recommandations d'homologation correspondantes.

I prodotti con il marchio di qualità Q-Plus sono conformi, da un lato, alla normativa europea e, dall'altro, anche allo standard svizzero, che prevede requisiti ancora più rigorosi, stabiliti dalla suissetec/VSA. I prodotti in ceramica LAUFEN rispettano questi criteri qualitativi svizzeri e dispongono della relativa certificazione di qualità.

Die Farbabbildungen entsprechen nur in etwa den tatsächlichen Farbtönen. Die hier gezeigten Badmilieus sind rein dekorativ und berücksichtigen nicht alle technischen Anforderungen. Unser Angebot beinhaltet nicht die verwendete Dekoration. Technische Änderungen sind vorbehalten. Design geschützt.

The illustrated colours only approximately correspond to the actual shades. The ambients reproduced herein are decorative and not all technical installation requirements have been taken into account. The decorative parts used are not included in our commercial offer. We reserve the right to make technical changes without prior notice. Registered design.

Les photos couleur ne correspondent que partiellement aux teintes effectives. Les ambiances reproduites ici sont simplement décoratives, les exigences techniques d'installation n'ont pas toujours été prises en compte. La décoration utilisée ne fait pas partie de notre offre commerciale. Sous réserve de modifications techniques. Modèle déposé.

I colori qui illustrati non corrispondono esattamente alle tonalità effettive. Gli ambienti qui riprodotti sono puramente decorativi e non tengono conto di tutte le specifiche tecniche. Gli articoli d'arredo usati non fanno parte della nostra offerta commerciale. Con riserva di apportare modifiche tecniche. Modello depositato.

Die Produktlinie living city by Laufen entspricht den anspruchsvollen EN-Normen.

The product line living city by Laufen corresponds to the fastidious EN-Standards.

La ligne des produits living city by Laufen répond aux exigeantes normes EN.

La serie living city by Laufen soddisfa le più rigide norme EN.

Der iF product design award ist einer der drei weltweit bedeutendsten Designwettbewerbe und kann auf eine mehr als fünfzigjährige Geschichte zurückblicken. Das iF Label ist zu einer weltweiten Marke mit hohem Wiedererkennungswert geworden, die seit vielen Jahren als Garant für aktuelle Tendenzen im Design steht.

The iF product design award is one of the world's three leading design awards and can look back proudly on a 50-year-old history. The iF label has become a worldwide brand with a high recognition value, guaranteeing its owner a place on the cutting edge of contemporary design.

Le iF product design award compte parmi les trois plus prestigieux concours de design au niveau mondial et possède plus de cinquante ans d'histoire. Le label iF est devenu une distinction mondiale de grande renommée et se porte

garant, depuis de nombreuses années, des tendances actuelles en matière de design.

L'IF product design award è uno dei tre premi di design più importanti al mondo e può vantare più di 50 anni di storia. Il label iF è diventato un marchio riconosciuto a livello internazionale, garante di tendenze attuali di design.

Gedruckt auf zertifiziertem Papier. Aus nachhaltig bewirtschafteten Wäldern.

Printed on certified paper from sustainably managed forests.

Imprimé sur du papier certifié. Issu de forêts exploitées de façon durable.

Stampato su carta certificata. Proveniente da boschi a gestione sostenibile.



Asia:

Roca Asia Ltd.
Room 2303, 23/F
14 Electric Road
North Point, Hong Kong
Tel.: +852 250 624 38
Fax: +852 250 624 92
laufenasia@hongkong.laufen.ch
www.laufen.com/export

Australia, New Zealand and Oceania:

LAUFEN
Level 13 REGUS
167 Macquarie Street
Sydney NSW 2000
AUSTRALIA
Tel.: +61(0)4 1681 5934
Fax: +61(0)2 8667 3200
josep.royo@roca.net
www.laufen.com

Austria:

LAUFEN Austria AG
Mariazeller Strasse 100
A-3150 Wilhelmsburg
Tel.: +43 2746 6060
Fax: +43 2746 6060 380
office@at.laufen.com
www.laufen.co.at

Benelux:

LAUFEN Benelux B.V.
Postbus 2702
NL-3800 GG Amersfoort
Tel.: +31 (0)33 450 20 90
Fax: +31 (0)33 450 20 91
info@laufen.nl
www.laufen.nl
www.laufen.be

Bulgaria:

Roca Bulgaria
Pirotska Street, 5
1421 Sofia/Bulgaria
Tel.: +359 02 93 05 910
Fax: +359 02 93 05 918
office.sofia@bg.roca.net
www.roca-bulgaria.bg

China:

Roca Sanitary Trading (Shanghai) co. Ltd
Room 503-505, City Gateway
No. 396 North Caoyi Road
Shanghai 200030, China
Tel.: +86 21 3368 8822
Fax: +86 21 3368 8299
enquiries@roca.net.cn
www.roca.cn

Croatia:

LAUFEN CZ s.r.o.
Jagodno 102
10415 Novo Ciče
Hrvatska
Tel./Fax: +385 1 619 56 76
office.zagreb@hr.laufen.com
www.laufen.com/hr

Czech Republic:

LAUFEN CZ s.r.o.
V Tůňích 3/1637
120 00 Praha 2
Tel.: +420 296 337 711
Fax: +420 296 337 713
marketing@cz.laufen.com
www.laufen.com/cz

Estonia, Latvia:

LAUFEN CZ s.r.o.
Pae 25-8
Tallinn, 11414
Estonia
Tel./Fax +372 6 215 569
office.tallinn@ee.laufen.com
www.laufen.com

France:

LAUFEN France
19-21, rue de Bretagne
Z.I. des Béthunes
F-95310 St-Ouen-L'Aumône Cedex
Tel.: +33 1 34 40 39 31
Fax: +33 1 30 37 02 65
commercial@laufen-france.com
www.laufen.com/fr

Germany:

Roca GmbH
Vertrieb LAUFEN
Feincheswiese 17
56424 Staudt
Tel.: +49 2602 9493 33
Fax: +49 2602 9493 355
info.staudt@de.laufen.com
www.laufen.com/de

Hungary:

LAUFEN CZ s.r.o.
Ördögárok u. 121
H-1029 Budapest
Magyarország
Tel.: +36 1 376 96 24
Fax: +36 1 376 96 24
office.budapest@hu.laufen.com
www.laufen.com

Italy:

LAUFEN Italia s.r.l.
Via Leonardo da Vinci, 24
I-20080 Casarile (MI)
Tel.: +39 02 900 25 88
Fax: +39 02 905 21 74
www.laufen.it

Lithuania:

LAUFEN CZ s.r.o.
Uzupio g. 30
Vilnius, 01203
Lietuva
Tel.: +370 5 215 30 76
Fax: +370 5 215 30 86
office.vilnius@lt.laufen.com
www.laufen.com/lt

Nordic:

Laufen Nordic ApS
Fejovej 8
DK-4652 Haarlev
Tel.: +45 56 287 287
Fax: +45 56 287 237
info@dk.laufen.com
www.laufen.com/export

Poland:

Roca Polska Sp. z o.o.
ul. Wyczółkowskiego 20
44-109 Gliwice
Tel.: +48 32 339 41 00
Fax: +48 32 339 41 01
biuro@roca.pl
www.laufen.com

Portugal:

Roca, S.A., Portugal
Apartado 575, Ponte da Madalena
2416-905 - Leiria, Portugal
Tel.: +351 244 720 000
Fax: +351 244 722 373
marketing.le@pt.roca.net
www.laufen.pt

Romania:

LAUFEN CZ s.r.o.
Str. Matei Basarab nr. 82
500008 Brasov
Tel./fax: +40 2268 413 609
Mobil: +40 749 075 174
office.bucharest@ro.laufen.com

Russia:

Roca Santekhnika
Promyshlennaya Str. 7, Tosno
Leningrad region, 187000, Russia
Tel.: +7 812 347 94 49
Fax: +7 812 347 94 50
office.moscow@ru.laufen.com
www.laufen.ru

Roca Santekhnika

Altufievskoye shosse, 1/7
Moscow, 127106, Russia
Tel.: +7 (495) 956 33 30
Tel.: +7 (495) 230 65 48
Fax: +7 (495) 234 07 97
office.moscow@ru.laufen.com
www.laufen.ru

Serbia, Montenegro, Macedonia, Albania, Moldova, Bosnia and Herzegovina:

LAUFEN CZ s.r.o.
V Tůňích 3/1637
120 00 Praha 2
Phone: +420 296 337 711
robert.hrubby@cz.laufen.com

Slovakia:

LAUFEN SK s.r.o.
Štefanovičova 12
811 04 Bratislava
Tel.: +421 2 526 210 24
Fax: +421 2 526 210 25
office.bratislava@sk.laufen.com
www.laufen.com/sk

Slovenia:

LAUFEN CZ s.r.o.
Ul. Ivana Regenta 2
SI-6310 IZOLA, Slovenia
Tel.: +386(0)5 640 12 12
Tel.: +386(0)31 342 567
Fax: +386(0)5 640 12 12
office.ljubljana@si.laufen.com

Spain:

LAUFEN
Av Diagonal 513
08029 Barcelona
Tel.: +34 93 366 12 00
Fax: +34 93 430 20 19
infosan@roca.es
www.laufen.es

Switzerland:

Keramik Laufen AG
Wahlenstrasse 46
CH-4242 Laufen
Tel.: +41 61 765 75 75
Fax: +41 61 761 57 11
infocenter@laufen.ch
www.laufen.ch

Ukraine:

LAUFEN CZ s.r.o. Ukraine
Kiev 04128
19, Ak. Tupoleva str., office «Laufen»
Tel.: +380 44 499 0620
Fax: +380 44 499 0621
office.kiev@ua.laufen.com
www.laufen.net.ua

United Kingdom:

LAUFEN Ltd.
c/o Roca Ltd
Hermitage Industrial Estate
Samson Road
Coalville, Leics LE67 3FP
Tel.: +44 (0)1386 422768
Fax: +44 (0)1386 765502
info@uk.laufen.com
www.laufen.co.uk

Export:

LAUFEN Bathrooms AG
Wahlenstrasse 46
CH-4242 Laufen
Tel.: +41 61 765 76 09
Fax: +41 61 761 10 20
export@laufen.ch
www.laufen.com/export

Headquarters:

LAUFEN Bathrooms AG
Wahlenstrasse 46
CH-4242 Laufen
Tel.: +41 61 765 71 11
Fax: +41 61 761 36 60
feedback@laufen.ch
www.laufen.com



www.laufen.com

LAUFEN